



Aanpak voor gemeenten

# Bijzondere lokale omstandigheden onder Kwaliteitsborging

8 november 2023

## Bouwen onder de Omgevingswet en Kwaliteitsborging

Regulier bouwproces

Activiteit    Tussenresultaat    Eindresultaat

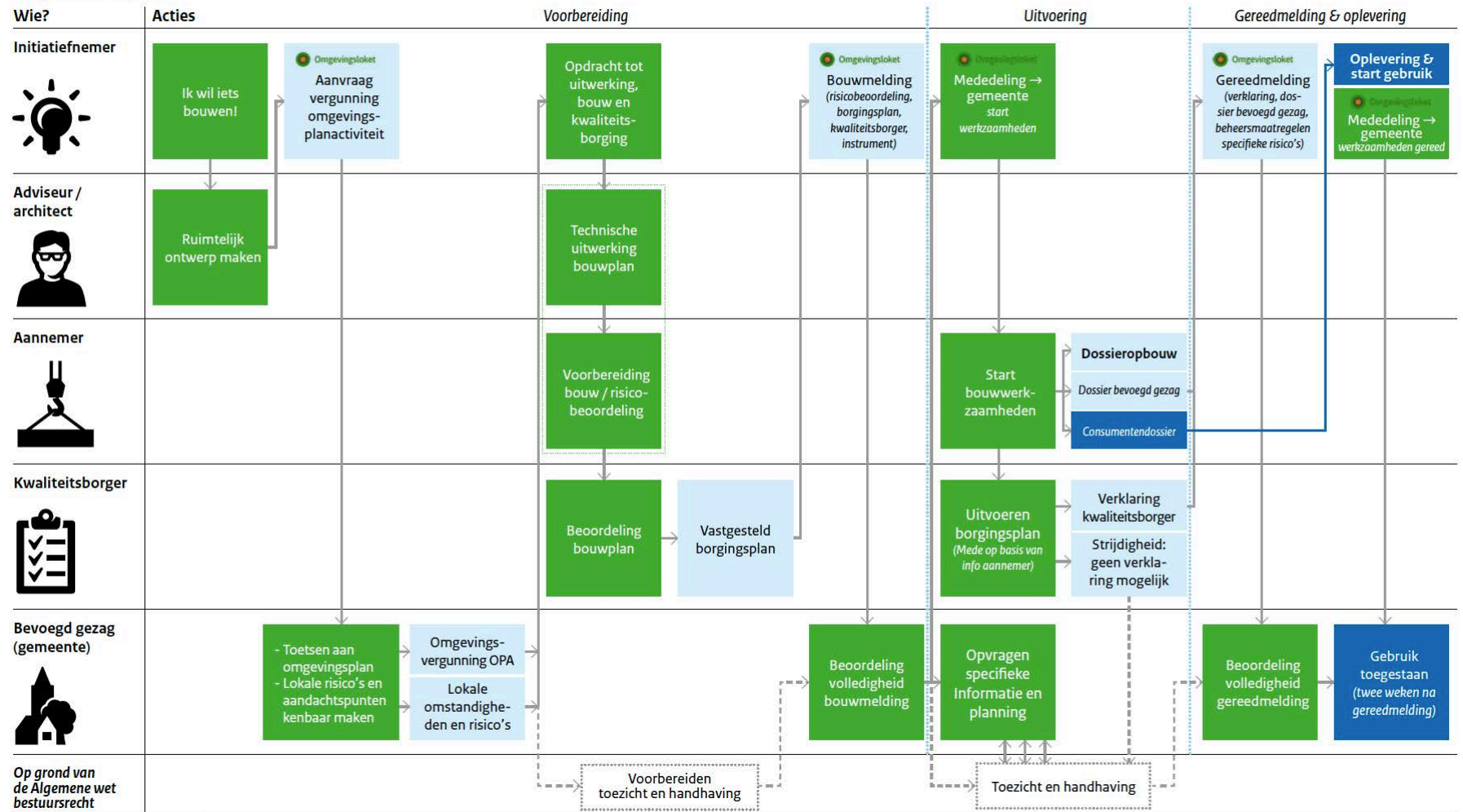

## Bouwen onder de Omgevingswet en Kwaliteitsborging

Regulier bouwproces

Activiteit    Tussenresultaat    Eindresultaat

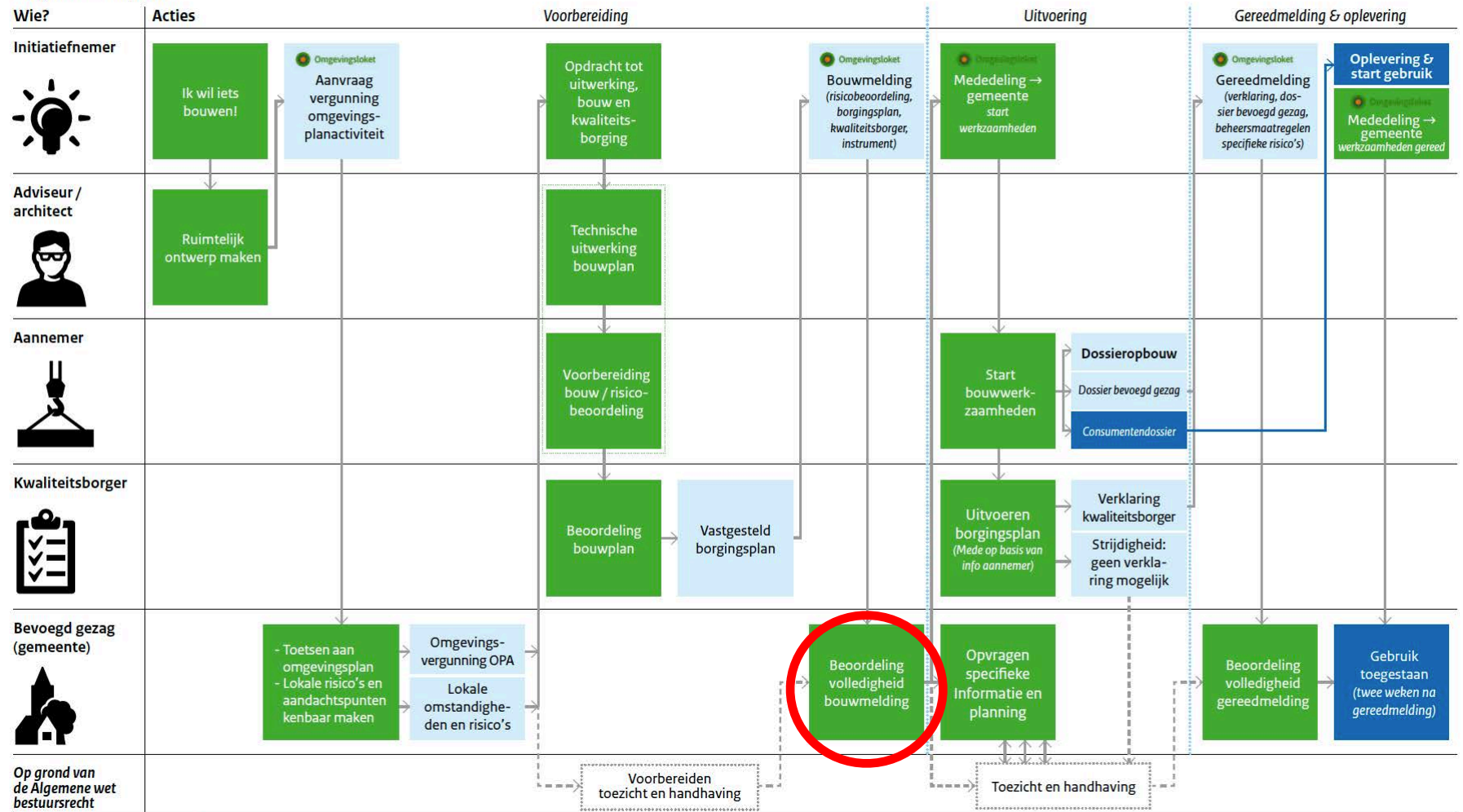

## Bouwen onder de Omgevingswet en Kwaliteitsborging

Regulier bouwproces

Activiteit    Tussenresultaat    Eindresultaat

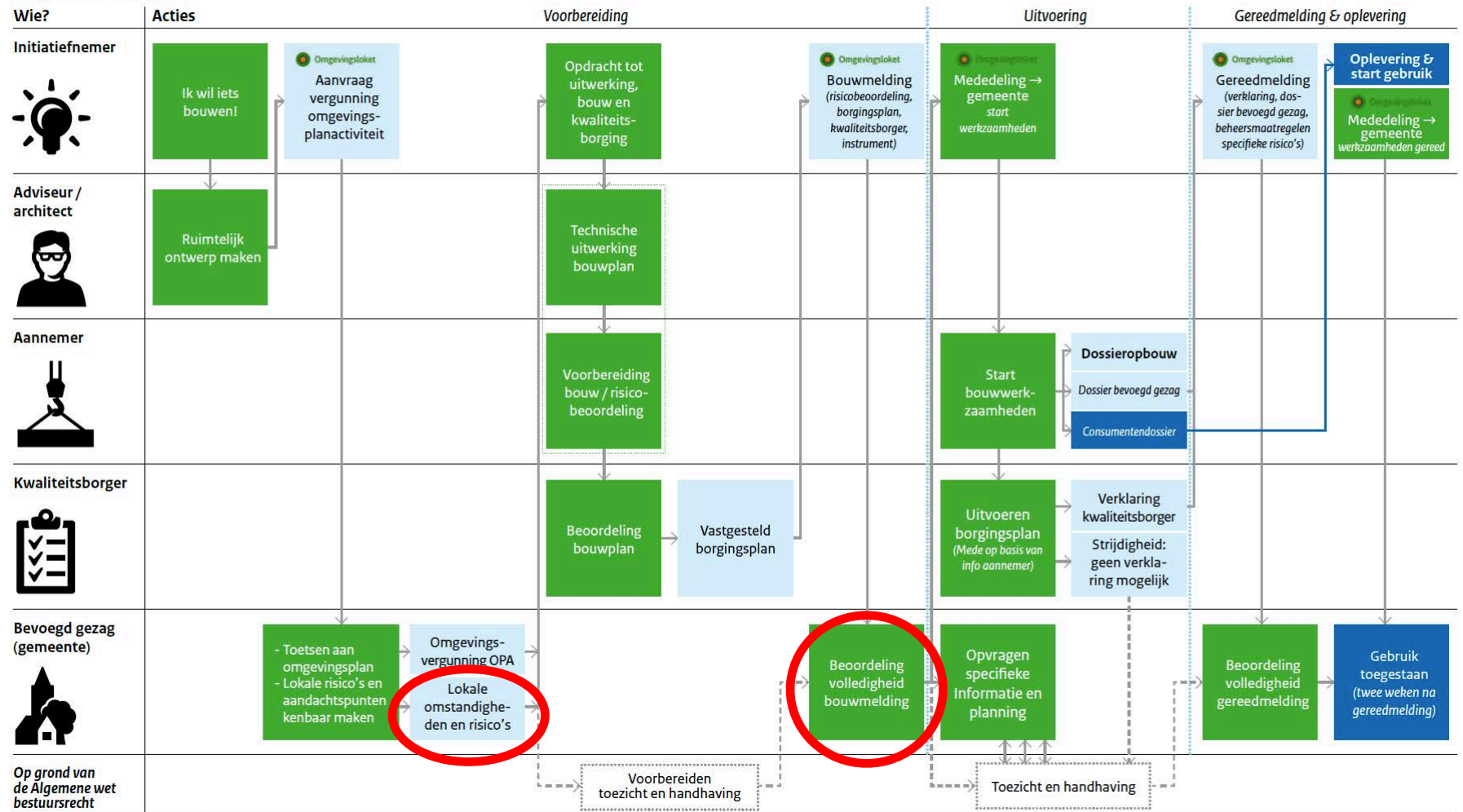



Instrumenten

# Bevoegd gezag

1. Ruimtelijke Ordening (Lokaal)
2. Bouwbesluit/BBL (Rijk)





Handreiking

# Bijzonder lokale omstandigheden (BLO's)

- Omstandigheden of risico's waardoor er andere beheersmaatregelen zijn om invulling te geven aan de technische eis, die wordt gesteld aan een bouwwerk.
- Voor het bevoegd gezag niet bijzonder maar het verschuift naar de markt (dus borgen).

Meer informatie?

Ga naar [iplo.nl](http://iplo.nl) of [stichtingibk.nl](http://stichtingibk.nl)



## Informatievoorziening **Op orde**

Om te kunnen behandelen  
van de bouwmelding enz.





## Informatievoorziening op orde. Waarom?

- Breed borgen van invloeden voor de juiste bouwkwaliteit
- Dienstverlening
- Gemeentelijke website
- Rechtszekerheid van de burger (versiebeheer BLO's)
- Nieuwe collega's
- Frontoffice (klantcontactcentrum of baliefunctie)
- Vergunningen- en meldingenproces
- Handhavingsbeleid en varianten daarop
- Ketenpartners (Advies over en weer? Signaal voor gemeentelijk toezicht of andersom?)
- Bijzondere lokale omstandigheden



## Bijzondere Lokale Omstandigheden

OPA & BOPA

Omgevingsplan

Advies  
met of zonder  
instemming

Aanschrijving buurpanden  
Grondstoffen Energie en Omgeving  
Geluid in Centrale Voorziening Geluidgegevens  
Register Externe Veiligheid



## Bouwen onder de Omgevingswet en Kwaliteitsborging

Regulier bouwproces

Activiteit    Tussenresultaat    Eindresultaat

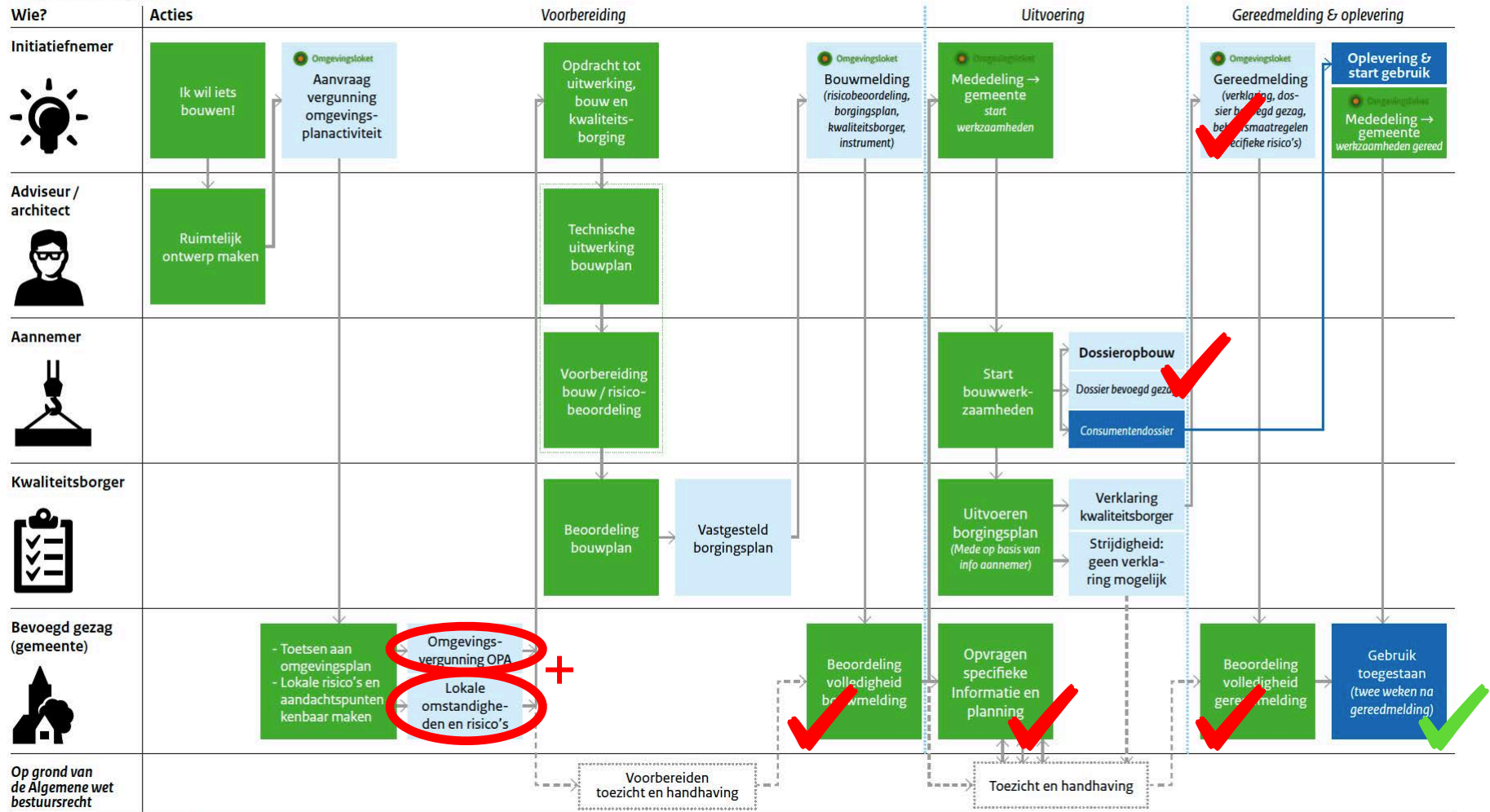



Verder met  
**Melding  
bouwactiviteit**



# Bouwmelding & BLO's

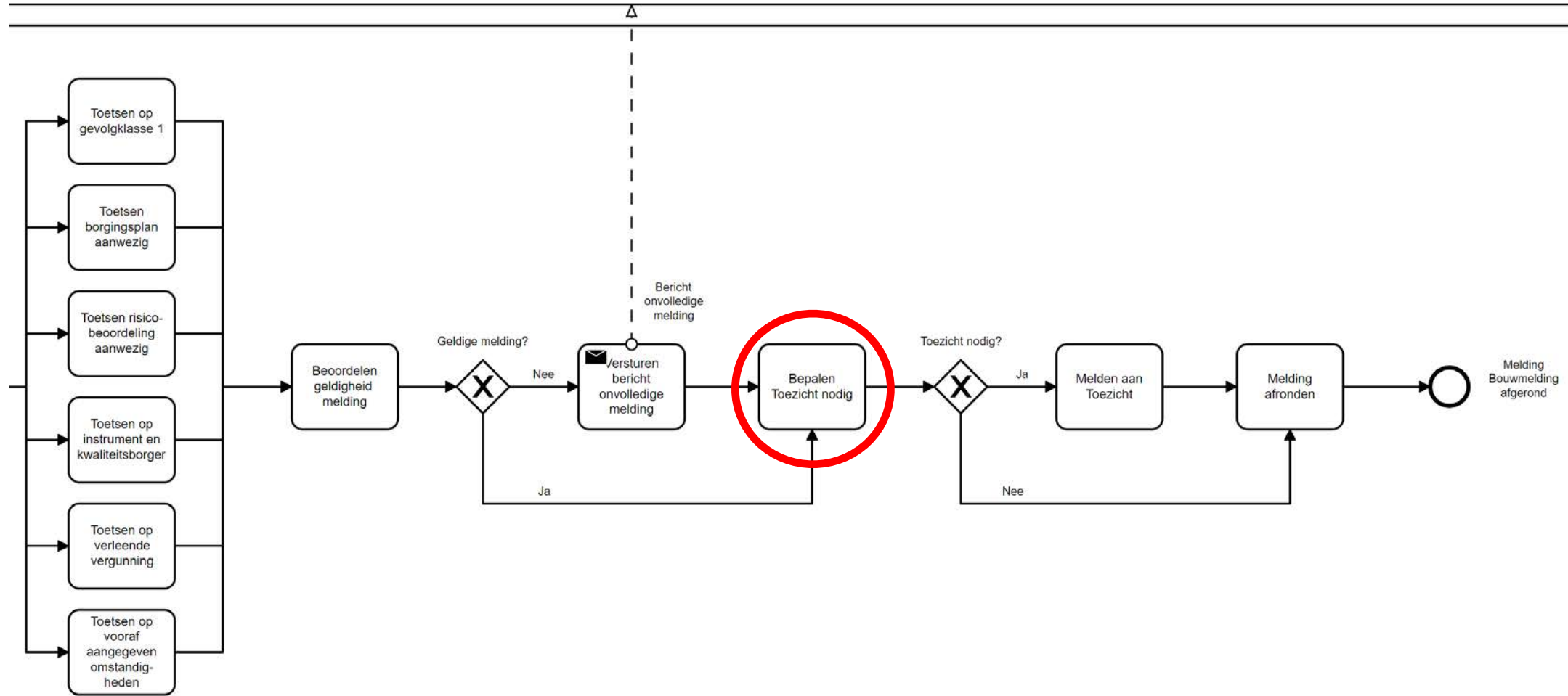





- Melding moet 4 weken voor start bouw gedaan worden
- Kennisgeving start bouw moet 2 dagen voor start bouw gedaan worden
- Dossier bevoegd gezag moet 10 dagen voor ingebruikname aangeleverd worden

Dit proces start bij de melding die de initiatiefnemer doet voor de uitvoering van de bouw en eindigt bij het opleveren van het dossier bevoegd gezag, door de initiatiefnemer. Omschrijving en doel  
 Dit proces beschrijft de activiteiten die door het bevoegd gezag uitgevoerd worden in relatie tot het bouwtechnische deel, wat getoetst wordt door de kwaliteitsborger (voor gevolgklasse 1).

	Beoordelen melding bouwactiviteit	Uitvoeren controle tijdens de bouw	Controleren gereedmelding bouw
<b>Klantverwachting</b> <b>Processtappen</b> <b>Input</b>	<ul style="list-style-type: none"> <li>• Als initiatiefnemer zijn de toetsingskaders helder voor mij</li> <li>• Als initiatiefnemer is de te volgen procedure helder voor mij</li> <li>• Als initiatiefnemer mag ik binnen 4 weken na de melding starten met bouwen</li> </ul>	<ul style="list-style-type: none"> <li>• Als initiatiefnemer is het voor mij duidelijk wanneer en waarop er gecontroleerd gaat worden</li> <li>• Als initiatiefnemer krijg ik duidelijk uitgelegd wat de potentiële overtreding inhoudt en wat de processtappen zijn</li> </ul>	<ul style="list-style-type: none"> <li>• Als initiatiefnemer krijg ik duidelijkheid over de ingebruikname van mijn bouwwerk</li> <li>• Als initiatiefnemer is het voor mij duidelijk wanneer en waarop er gecontroleerd gaat worden en wat de eventuele vervolgstappen zijn</li> </ul>
<b>Activiteiten</b> 	<ul style="list-style-type: none"> <li>• Melding bouwactiviteit, (meldingsplicht) inclusief (1):                             <ul style="list-style-type: none"> <li>• Risicobeoordeling</li> <li>• Vastgesteld borgingsplan</li> <li>• Gekozen instrument, met bijbehorende kwaliteitsborger</li> </ul> </li> <li>• Controleren of het bouwwerk valt onder gevolgklasse 1 (indien nee: melder informeren en naar de juiste ingang doorleiden (vooroverleg, vergunningaanvraag)</li> <li>• Controleren of het juiste instrument is gekozen en de kwaliteitsborger gerechtigd is dit instrument toe te passen (binnen 4 weken na de melding) (2)</li> <li>• Raadplegen eventueel verleende omgevingsvergunning</li> <li>• Controleren of de vooraf (in een vooroverleg of op andere wijze) eventueel aangegeven locatie-specifieke omstandigheden voldoende zijn opgenomen in de risicobeoordeling (3) (4)</li> <li>• Checken of het borgingsplan vastgesteld is door de kwaliteitsborger</li> <li>• Bij ontbrekende stukken: 'melding is niet gedaan' bevestigen en vragen om <b>nieuwe melding</b> te doen</li> <li>• Wanneer de melding compleet is, informeren aanvrager hierover (let op: 4 weken termijn begint direct en niet na dit moment!)</li> <li>• Voorbereiden op toezicht: (5)                             <ul style="list-style-type: none"> <li>• Bevestigen risico's en borgingsplan op basis van het T&amp;H beleid</li> <li>• Eventueel <b>besluit</b> opstellen, waarin wordt aangegeven dat er extra informatie aangeleverd moet worden over een specifiek onderdeel (6) (7) en dat moet worden aangegeven wanneer de bouw van dat onderdeel gaat starten</li> </ul> </li> </ul>	<ul style="list-style-type: none"> <li>• Kennisgeving start bouw (informatieplicht)</li> <li>• Informatie van de kwaliteitsborger (dat er een onherstelbaar feit is) (9)</li> <li>• Eigen constatering (er is gestart, maar dit is niet gemeld of er is gestart, maar niet conform de voorschriften)</li> <li>• Extra informatie die je ontvangen hebt (in vervolg op besluit n.a.v. melding bouwactiviteit waarin is aangegeven dat extra informatie aangeleverd moet worden)</li> <li>• Beoordelen extra informatie (stukken van de aanvrager en/of van de aannemer en/of van de kwaliteitsborger)</li> <li>• Uitvoeren controle ter plekke</li> <li>• Uitvoeren handhavende acties, indien noodzakelijk (zie T&amp;H proces)</li> </ul>	<ul style="list-style-type: none"> <li>• Gereedmelding bouw (meldingsplicht):                             <ul style="list-style-type: none"> <li>• Verklaring kwaliteitsborging</li> <li>• Verantwoording beheersmaatregelen (10)</li> <li>• Informeren: einde bouwwerkzaamheden (informatieplicht) (11)</li> </ul> </li> <li>• Beoordelen van het dossier bevoegd gezag op volledigheid; igv melding volledig, dan mag het bouwwerk 2 weken na de melding in gebruik genomen worden (12)</li> <li>• Bevestigen dat de gereedmelding gedaan is</li> <li>• Indien gereedmelding niet volledig: dan opstellen besluit "verbod op ingebruikname" (of eerst vragen om aanvullende gegevens, die in een nieuwe melding moeten worden aangeleverd, met opmerking over nog niet in gebruik nemen)</li> <li>• Indien geen verklaring kan worden afgegeven: dan opstellen besluit "verbod op ingebruikname"</li> <li>• Bij fouten in dossier of ingebruikname gereedmelding, overgaan naar handhaven: controleren ter plekke en uitvoeren handhavende acties indien noodzakelijk (zie T&amp;H proces)</li> </ul>
<b>Output</b> 	<ul style="list-style-type: none"> <li>• Bevestiging dat de melding gedaan is</li> <li>• Bevestiging dat de melding niet gedaan is</li> <li>• (Eventueel) besluit met vraag om extra informatie</li> </ul>	<ul style="list-style-type: none"> <li>• (Eventueel) handhavingsbesluit</li> </ul>	<ul style="list-style-type: none"> <li>• Bevestiging dat de melding gedaan is</li> <li>• Bevestiging dat de melding niet gedaan is</li> <li>• Handhavingsbesluit "verbod op in gebruikname"</li> </ul>
<b>Rollen</b> 	<ul style="list-style-type: none"> <li>• Administratieve ondersteuner</li> <li>• Casemanager (voor het bouwproces: combinatie vergunningen en toezicht: nieuwe rol!)</li> </ul>	<ul style="list-style-type: none"> <li>• Casemanager bouwproces</li> <li>• Handhaver / toezichthouder</li> <li>• Jurist</li> </ul>	<ul style="list-style-type: none"> <li>• Casemanager bouwproces</li> <li>• Handhaver</li> <li>• Jurist</li> </ul>
<b>Informatievoorziening</b> 	<ul style="list-style-type: none"> <li>• DSO (voor indienen melding)</li> <li>• Landelijke database van instrumenten en borgers (link vanuit DSO)</li> <li>• Registreren melding en opbouwen dossier in gemeentelijk VTH systeem</li> <li>• Raadplegen in eigen VTH systeem: omgevingsvergunning (met oa. locatie-specifieke omstandigheden en omgevingsveiligheidsaspecten) (8)</li> </ul>	<ul style="list-style-type: none"> <li>• DSO voor melden/kennisgeving start bouw</li> <li>• Registreren aanvullende informatie in VTH systeem</li> <li>• Toezicht &amp; Handhaving activiteiten vastleggen in VTH systeem</li> </ul>	<ul style="list-style-type: none"> <li>• Aanleveren dossier bevoegd gezag in DSO, als (gereed) melding, inclusief bijlagen</li> <li>• Informeren "beëindigen bouwwerkzaamheden" in het DSO</li> <li>• Registreren melding en aanvullen dossier in VTH systeem</li> </ul>

# Uitvoeren controle tijdens bouw

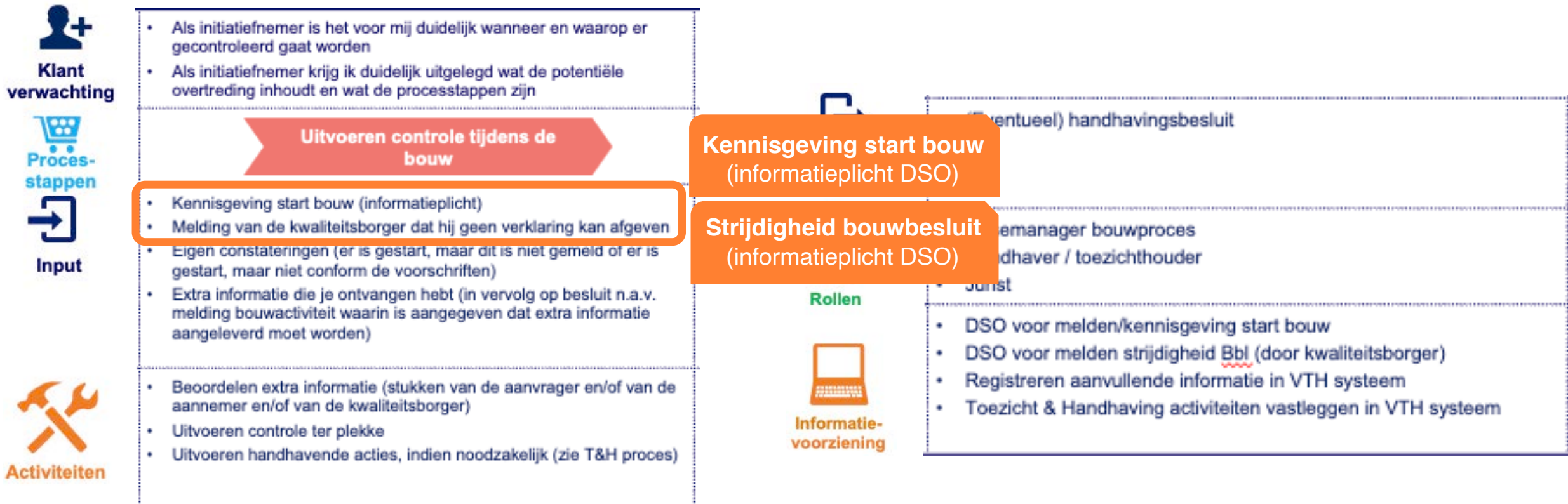





# DSO Strijdigheid



2 varianten

- Het voortijdig beëindigen van de opdracht van de kwaliteitsborger
- Strijdigheid die het afgeven van een verklaring in de weg staat

# Strijdigheid de 2 varianten

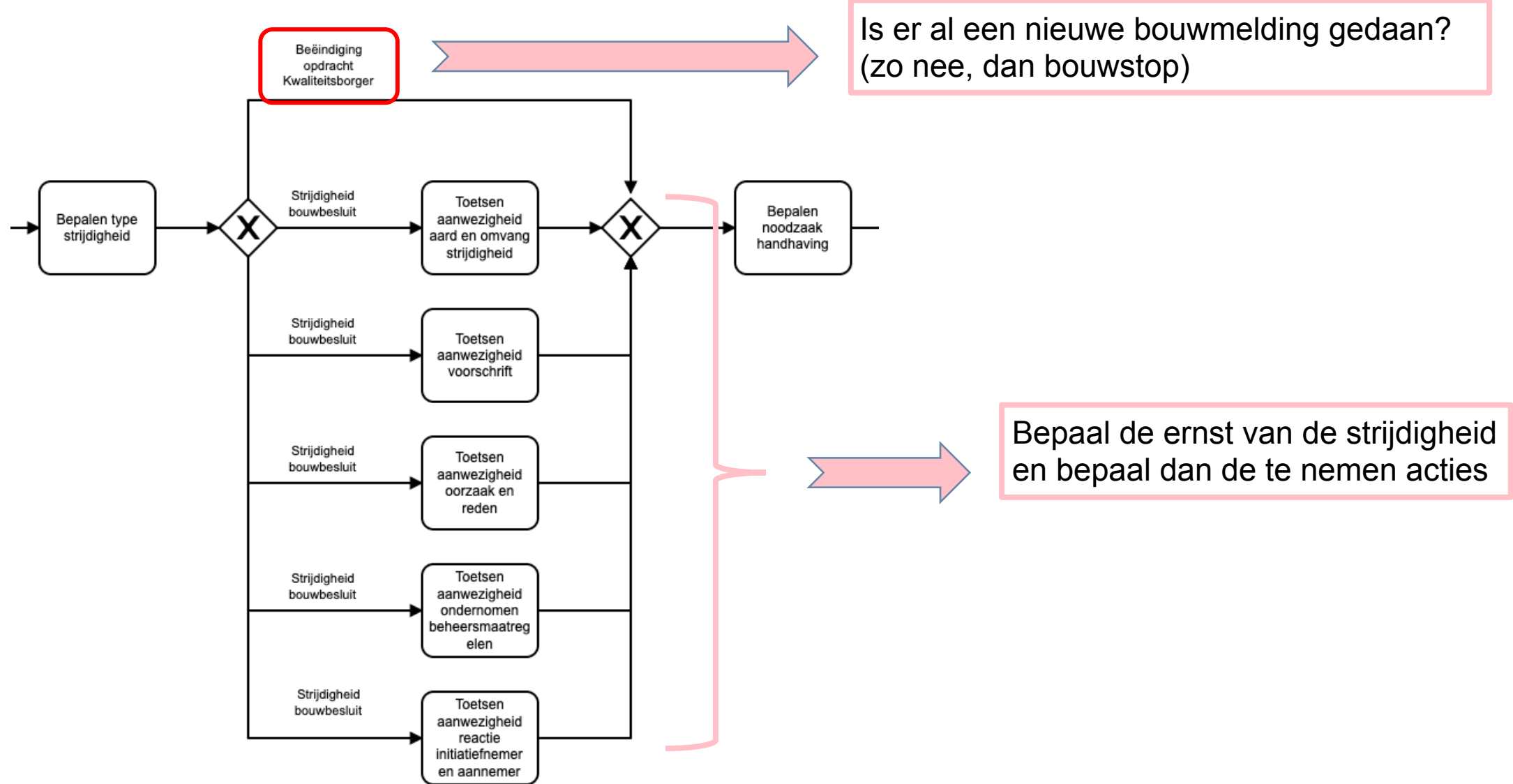

## Strijdigheid = informatieplicht (6/6)

### Bouwactiviteit (technisch) - Informatie (Rijk)

#### ^ Strijdigheid Besluit bouwwerken leefomgeving

Voeg als bijlage toe: gegevens over de geconstateerde strijdigheid. In de bijlage bij dit formulier (bevindingenrapportage) moet in ieder geval aangegeven staan:

#### ^ Lees minder

- Aard en omvang van de strijdigheid, inclusief foto's en een opgave van de exacte locatie.
- Het voorschrift waarvan wordt afgeweken, inclusief een beschrijving wat de beoogde oplossing was (ontwerptekening / berekening).
- Oorzaak strijdigheid en reden waarom herstel niet meer mogelijk is.
- De beheersmaatregelen die zijn ondernomen om de afwijking te voorkomen dan wel te herstellen, inclusief de reden waarom herstel niet meer aan de orde is.
- Reactie initiatiefnemer en aannemer op de geconstateerde strijdigheid.

+ Document toevoegen

< Vorige stap

Volgende stap >





DSO

# Gereedmelding bouw



Klant  
verwachting

Proces-  
stappen

Input

Activiteiten

<ul style="list-style-type: none"> <li>Als initiatiefnemer krijg ik duidelijkheid over de ingebruikname van mijn bouwwerk</li> <li>Als initiatiefnemer is het voor mij duidelijk wanneer en waarop er gecontroleerd gaat worden en wat de eventuele vervolgstappen zijn</li> </ul>
<ul style="list-style-type: none"> <li><b>Gereedmelding bouw (meldingsplicht):</b> <ul style="list-style-type: none"> <li>Verklaring kwaliteitsborging</li> <li>Dossier bevoegd gezag</li> <li>Verantwoording beheersmaatregelen</li> </ul> </li> <li>Informerend: einde bouwwerkzaamheden (informatieplicht)</li> </ul>
<ul style="list-style-type: none"> <li>Beoordelen van het dossier bevoegd gezag op volledigheid; iqv melding volledig, dan mag het bouwwerk 2 weken na de melding in gebruik genomen worden</li> <li>Bevestigen dat de gereedmelding gedaan is en dat het bouwwerk in gebruik genomen mag worden</li> <li>Indien de <u>gereedmelding</u> niet volledig is: aangeven dat de melding gedaan moet worden. Tevens aangeven dat gebruik pas is toegestaan 2 weken nadat een volledige melding is gedaan</li> <li>Bij fouten in dossier: de melding is wel gedaan (dus bouwwerk mag in gebruik genomen worden), maar wel vervolgactie nodig (controleren ter plekke en indien nodig overgaan tot handhaven, zie T&amp;H proces)</li> <li>Bij ingebruikname zonder <u>gereedmelding</u>: controleren ter plekke en indien nodig overgaan tot handhaven, zie T&amp;H proces</li> </ul>

Gereedmelding bouw:  
dossier bevoegd gezag  
(meldingsplicht DSO)

Einde bouwactiviteiten  
(informatieplicht DSO)

Output

Rollen

Informatie-  
voorziening

<ul style="list-style-type: none"> <li>Bevestiging dat de melding gedaan is</li> <li>Bevestiging dat de melding niet gedaan is</li> </ul>
<ul style="list-style-type: none"> <li>Casemanager bouwproces</li> <li>Handhaver</li> <li>Jurist</li> </ul>
<ul style="list-style-type: none"> <li>Aanleveren dossier bevoegd gezag in DSO, als (gereed) melding, inclusief bijlagen</li> <li>Informerend "beëindigen bouwwerkzaamheden" in het DSO</li> <li>Registreren melding en aanvullen dossier in VTH systeem</li> </ul>

## Bouwen onder de Omgevingswet en Kwaliteitsborging

Regulier bouwproces

Activiteit    Tussenresultaat    Eindresultaat

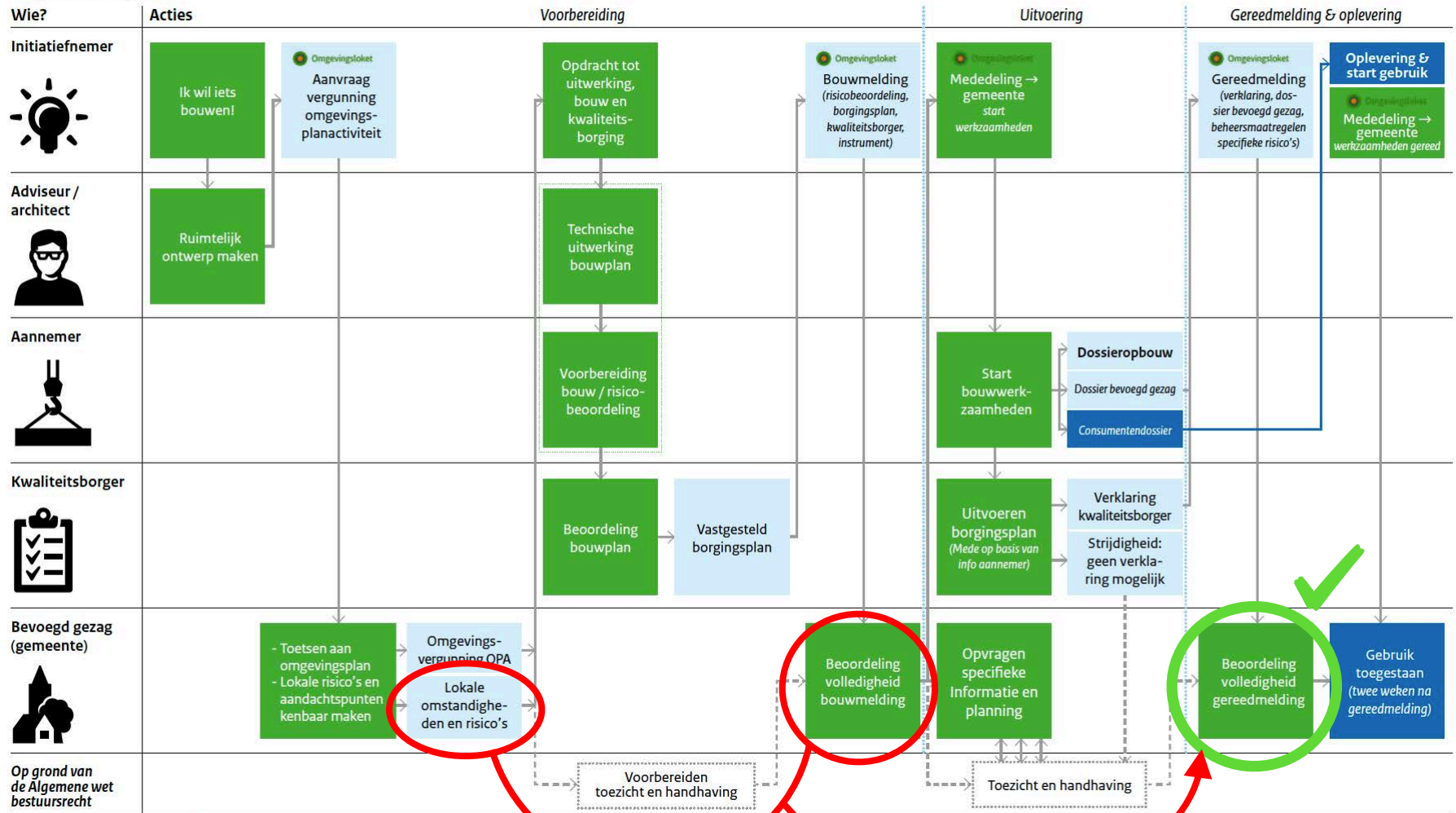

## Gereedmelding (1/2)

### Testproject 1

#### 4. Vragen beantwoorden

Stap 4 van 7

Bouwactiviteit (technisch) - Melding (Rijk)

^ Melding bouwactiviteit

[1 van 1 beantwoord](#)

Wat wilt u melden?

- Bouwmelding (risicobeoordeling en borgingsplan)
- Gereedmelding (dossier bevoegd gezag)

< Vorige stap

Volgende stap >



# Gereedmelding (2/2)

## Testproject 1

### 5. Documenten

Uw aanvraag of melding is openbaar, net als eventuele documenten. Zorg er dus voor dat er geen vertrouwelijke informatie bekend mag worden. Denk bijvoorbeeld aan uw BSN, medische gegevens of financiële informatie.

In sommige gevallen kunt u vragen of uw documenten vertrouwelijk kunnen worden behandeld. Dat kunt u doen door 'Vertrouwelijk' aan te vinken als u documenten toevoegt.

Documenten mogen niet groter zijn dan 250MB per stuk. Let erop dat documenten een bepaald bestandsformaat moeten hebben.

[Overzicht bestandsformaten](#)

#### Bouwactiviteit (technisch) - Melding (Rijk)

▼ Belastingen en belastingcombinaties van de constructieve delen van het gerealiseerde bouwwerk, en van het bouwwerk als geheel

▼ Verklaring van de kwaliteitsborger

▼ Resultaat maatregelen ter voorkoming of beperking van risico's

▼ Gebruiksfuncties, verblijfsgebieden, verblijfsruimten en afmetingen en bezetting van alle ruimten, totaaloppervlakten per gebruiksfunctie

▼ De uiterste grenstoestand van de bouwconstructie en onderdelen van de bouwconstructie van het bouwwerk

▼ Gegevens en documenten over de luchtverversing van het bouwwerk

▼ Gegevens en documenten over de milieuprestatie van het bouwwerk

▼ Gegevens en documenten over de energiezuinigheid van het bouwwerk

▼ Gegevens en documenten over de brandveiligheid van het bouwwerk als bedoeld in artikel 1.19, zesde lid, Bouwbesluit 2012

▼ Gegevens en documenten over toegepaste gelijkwaardige maatregelen

< Vorige stap

Volgende stap >

Heb je goed zicht als behandelaar van de gereedmelding, op de BLO's uit de bouwmelding?

Hoe ga je het dossier archiveren?

Dossier BG is brondocument, voor bijvoorbeeld Milieu of verbouw of gebruikswijziging

Gereedmelding = einde bouwactiviteit, dat betekent niet dat ook alle voorwaarden OPA of andere vergunning ook klaar zijn.

Is er beleid voor sanctioneren als er documenten ontbreken? (eigenlijk net als nu met HH en die risicotabel op Bouwbesluit)





# Strijdigheid & Gereedmelding

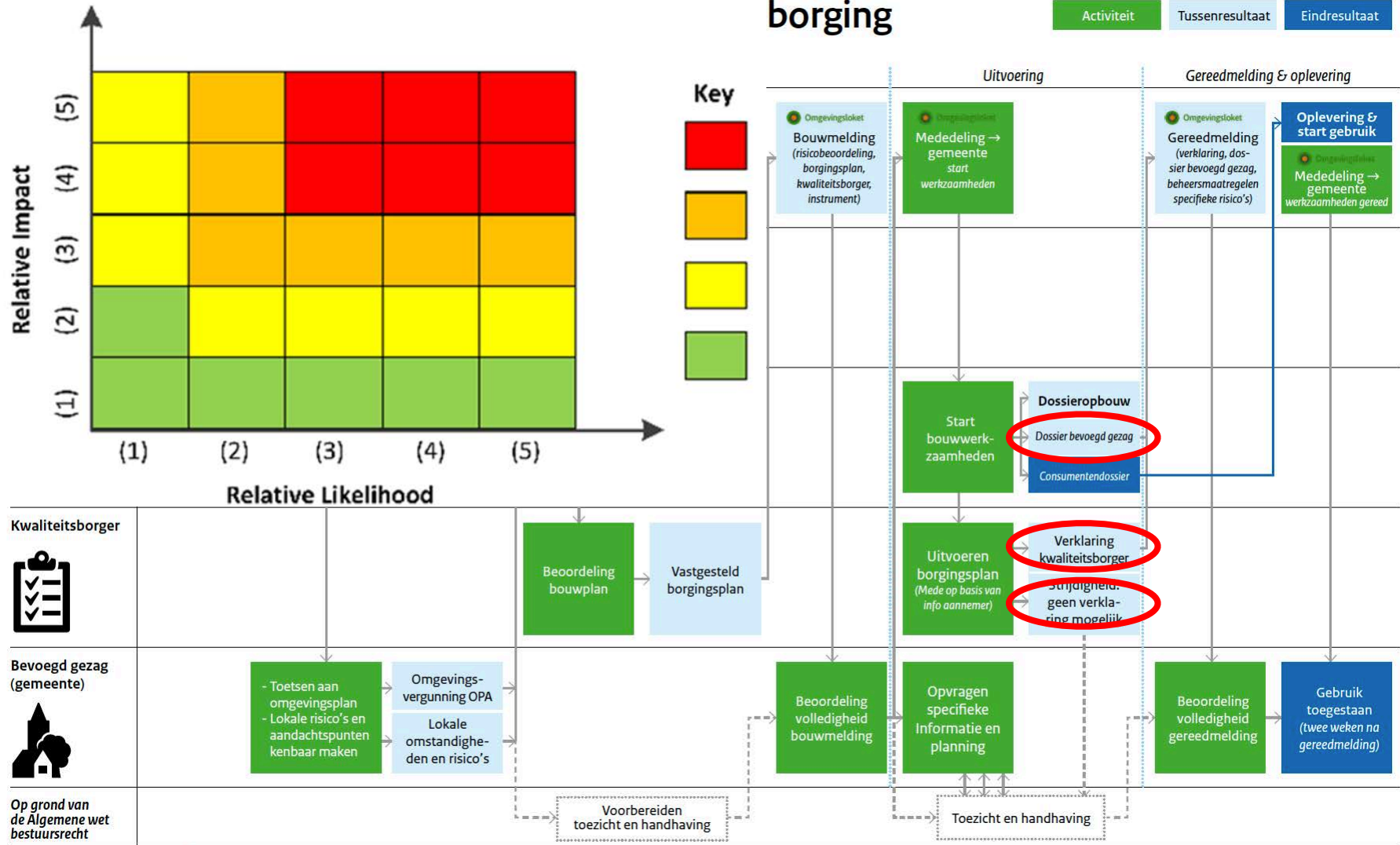

# Gereedmelding

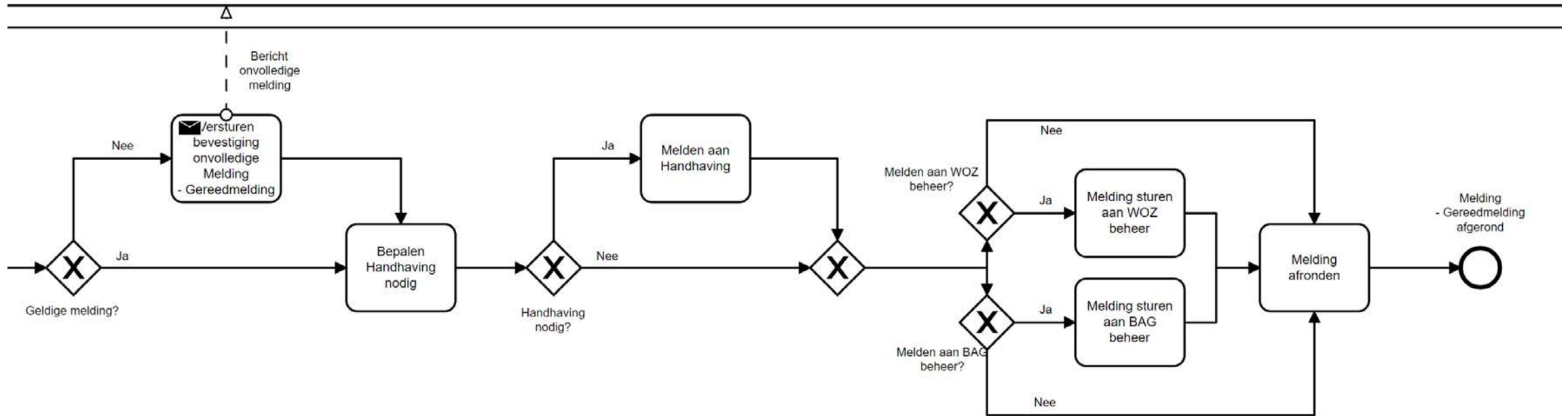

# Strijdigheid & Gereedmelding

- Gebruik niet toestaan en handhaven op het verbod op ingebruikname
- Gebruik toestaan vanwege het feit dat handhaven (op dit moment) niet proportioneel is Gebruik toestaan

Herstel sanctie, Bestraffende sanctie en Strafrechtelijk handhaven kan zijn...

**Bestuursrechtelijk Omgevingswet handhavingsinstrumentarium**

**Meer weten?**

# Detailuitwerkingen: Gemma

## Wkb processen

Voor het behandelen van de binnengekomen verzoeken doorloopt de gemeente of omgevingsdienst een aantal processtappen. VNG heeft een aantal referentieprocessen uitgewerkt die een gemeente of omgevingsdienst kan gebruiken om het eigen Wkb-proces in de organisatie te implementeren. De beschreven processen zijn voorbeeldprocessen gebaseerd op reacties van gemeenten en leveranciers die zijn opgehaald uit verschillende werkplaatsessies. Gemeenten of omgevingsdiensten kunnen de processen aanpassen naar eigen behoeften: voeg bijvoorbeeld een processtap toe of pas bijvoorbeeld de volgorde aan. Of verbijzonder het proces naar de eigen organisatie door het proces te laten en de variatie voor de organisatie te omschrijven. Bijvoorbeeld dat bepaalde processtappen voor uw organisatie samenvallen in een en dezelfde functie.

De volgende vijf Wkb processen zijn uitwerkt.

- [Wkb Bouwmelding](#)
- [Wkb Start bouwwerkzaamheden](#)
- [Wkb Gereedmelding](#)
- [Wkb Beëindiging bouwwerkzaamheden](#)
- [Wkb Strijdigheid besluit bouwwerken leefomgeving](#)

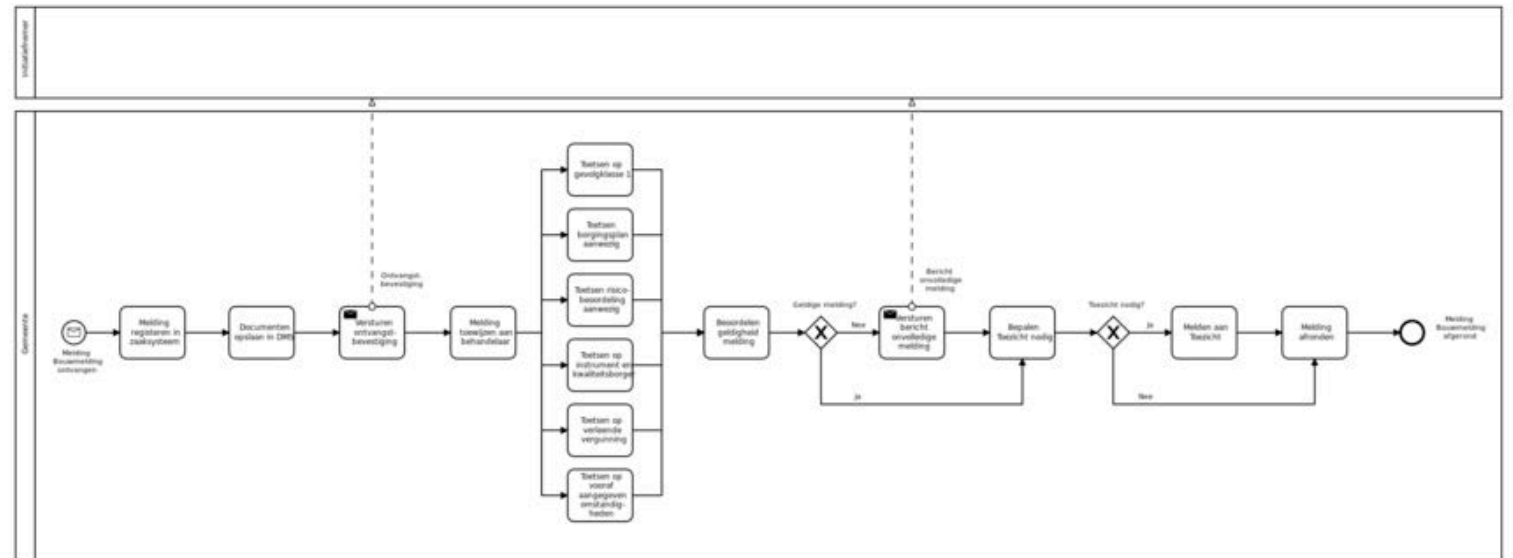

Bouwmelding - Totaal

[Ga naar de webpagina Gemma online](#)





# Handreiking Toezicht en Handhaving onder Kwaliteitsborging

[Ga naar de handreiking](#)



## Handreiking Toezicht en handhaving Wet kwaliteitsborging bouw

Handelingsperspectieven voor gemeenten



Versie 1 – oktober 2023



## Handige links





- [De Wkb in de praktijk-tool](#)
- [Basiskennissessie Wkb](#)
- [Zeker van je zaak-test](#)
- [VTH Inregeltest](#)
- [VTH Netwerksessies Wkb specials](#)
- [VTH Standaardbrieven](#)
- [Dienstverlening: de start van de serviceketen](#)
- [Implementatieproducten Omgevingswet en Wkb](#)
- [Webcolleges Wkb](#)
- [VNG forum Omgevingswet en Wkb](#)
- [VNG nieuwsbrief Omgevingswet en Wkb](#)

## Handige links m.b.t. handhaving i.r.t. de Omgevingswet en Wkb

- [Keuzes Handhaving Wkb](#)
- [Wegwijzer 7 - Vergunningverlening aangepast op de Wkb](#)
- [Wegwijzer 12 - Toezicht en handhaving ingericht op de Omgevingswet](#)
- [Wegwijzer 13 - Toezicht en handhaving aangepast aan de Wkb](#)
- [Landelijke Handhavingsstrategie Omgevingsrecht \(LHSO\)](#) (handig instrument voor organisaties die belast zijn met de handhaving van de Omgevingswet)
- Meer algemeen: [Een juridische handleiding voor handhaving in de gemeentelijke praktijk](#)
- [De Wkb \(bestuursrechtelijk\): Het stelsel uitgelegd in een \(Rijksoverheid\) animatie](#)

# Implementatieproducten Wkb

	KENNIS			KUNDE	KENNISNETWERK	
Onderwerp	Informatie	Tools	Voorbeelden	Werkplaatsen etc.	Bijeenkomsten	VNG Fora
Wkb algemeen	<ul style="list-style-type: none"> <li>• <a href="#">Startpagina Wkb</a></li> <li>• <a href="#">Webpagina Wet kwaliteitsborging voor het bouwen</a></li> <li>• <a href="#">Publicaties Wkb</a></li> <li>• <a href="#">Nieuws Wkb</a></li> </ul>	<ul style="list-style-type: none"> <li>• <a href="#">Factsheet Wkb</a></li> <li>• <a href="#">Factsheet De Knip (Pdf, 1,21 MB)</a></li> <li>• <a href="#">Factsheet Gevolgklasse 1 (Pdf, 1,96 MB)</a></li> </ul>			<ul style="list-style-type: none"> <li>• <a href="#">Webinar Basiskennis Wkb</a> </li> </ul>	<ul style="list-style-type: none"> <li>• <a href="#">Wet Kwaliteitsborging voor het Bouwen</a></li> </ul>
Impact Wkb op gemeente		<ul style="list-style-type: none"> <li>• <a href="#">Impactanalyse</a></li> <li>• <a href="#">Stappenplan implementatie bij gemeenten</a></li> <li>• <a href="#">Veranderende taken door de wkb (Pdf, 96,6 kB)</a></li> </ul>			<ul style="list-style-type: none"> <li>• <a href="#">Netwerkbijeenkomst Impact verzorgingsmaatregel op invoering Wkb</a></li> <li>• <a href="#">De wet kwaliteitsborging en het dossier bevoegd gezag</a></li> <li>• <a href="#">Risicoanalyse en borgingsplan Wkb</a></li> </ul>	

Wkb processen	<a href="#">Werkende processen</a>	<a href="#">handnavingsbeleid Wkb</a> (Pdf, 95,1 kB) <ul style="list-style-type: none"><li>• <a href="#">Factsheet 'De Bouwmelding'</a> (Pdf, 500 kB) </li><li>• <a href="#">Factsheet 'De Gereedmelding'</a> (Pdf, 672 kB) </li><li>• <a href="#">Factsheet 'Bijzondere lokale omstandigheden'</a> (Pdf, 209 kB) </li><li>• <a href="#">Stroomschema Wkb</a> </li></ul>	<ul style="list-style-type: none"><li>• <a href="#">Werkplaatsen Wet kwaliteitsborging voor het bouwen</a></li><li>• <a href="#">Roadmap Wkb Route 2022</a></li><li>• <a href="#">Netwerkbijeenkomst: Invloed Wkb op VTH (3 sessies)</a></li><li>• <a href="#">Netwerkbijeenkomst: Invloed Wkb op VTH Sessie 4</a></li></ul>
Implementatie Wkb	<a href="#">Hulp bij de implementatie van de Wkb</a>	<ul style="list-style-type: none"><li>• <a href="#">Minimale acties Omgevingswet</a></li><li>• <a href="#">Wegwijzer 7 - Vergunningverlening aangepast op de Wkb</a></li><li>• <a href="#">Wegwijzer 13 - Toezicht en handhaving aangepast aan de Wkb</a></li><li>• <a href="#">Stappenplan implementatie bij gemeenten</a></li><li>• <a href="#">Naar de gemeentelijke Route</a></li></ul>	<a href="#">Werkplaatsen implementatie Wkb</a> <ul style="list-style-type: none"><li>• <a href="#">Implementatie Wkb in gemeentelijke proces</a></li><li>• <a href="#">De implementatie van de Wkb bij gemeenten en nut en noodzaak van het starten van proefprojecten</a></li></ul>





Proefprojecten	<a href="#">Startpagina Wkb</a>	<ul style="list-style-type: none"><li>• <a href="#">Startpakket proefprojecten</a></li><li>• <a href="#">Handreiking Stimuleren van proefprojecten</a></li></ul>	<ul style="list-style-type: none"><li>• <a href="#">Interviews proefprojecten</a></li><li>• <a href="#">Ambassadeurs Netwerken</a></li></ul>	<ul style="list-style-type: none"><li>• <a href="#">Proefprojecten: de praktijk aan het woord</a></li><li>• <a href="#">De implementatie van de Wkb bij gemeenten en nut en noodzaak van het starten van proefprojecten</a></li></ul>
Standaardbrieven Wkb		<ul style="list-style-type: none"><li>• <a href="#">VTH voorbeeld brieven Wkb (regio IJsselland)</a></li><li>• <a href="#">VTH voorbeeld brieven Wkb (Wabo Adviesgroep)</a></li></ul>		

[Ga naar de webpagina met implementatieproducten](#)